

Hisense

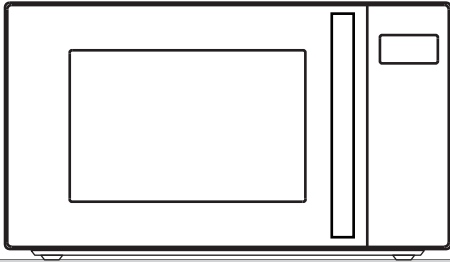

H20MOBS4HG
H20MOMS4HG

ESTIMADO CLIENTE

Nuestro sincero agradecimiento por su compra. Creemos que pronto encontrará motivos suficientes para confiar por completo en nuestros productos. Para facilitar el uso del aparato, adjuntamos este completo manual de instrucciones.

Estas instrucciones le ayudarán a familiarizarse con su nuevo electrodoméstico. Léalas detenidamente antes de utilizar el aparato por primera vez.

En cualquier caso, asegúrese de haber recibido el aparato en perfecto estado. Si identifica algún daño producido durante el transporte, póngase en contacto con su agente comercial o con el almacén regional desde donde le fue entregado el producto. Encontrará el número de teléfono en el recibo o en el albarán.

Le deseamos que disfrute de su nuevo electrodoméstico.



Aparato de uso doméstico para calentar alimentos y bebidas mediante energía electromagnética. Solo para uso en interiores.

INSTRUCCIONES DE USO

Estas instrucciones están destinadas al usuario. En ellas se describe el electrodoméstico y cómo utilizarlo. Además, son aplicables a diferentes tipos de electrodomésticos, por lo que puede encontrar algunas descripciones de funciones que no correspondan a su modelo.

Nos reservamos el derecho a realizar cambios y a cometer errores en las instrucciones de uso.

INSTRUCCIONES DE SEGURIDAD IMPORTANTES

Nunca toque las superficies de los aparatos de calefacción o cocina. Alcanzan altas temperaturas durante el funcionamiento.



Mantenga a los niños alejados, a una distancia segura del aparato. Existen riesgos de quemaduras.



¡Energía de microondas y alto voltaje! No retire la tapa.

¡ADVERTENCIA! Tanto el aparato como las piezas accesibles pueden calentarse durante el uso. Debe tener cuidado de no tocar los elementos que irradian calor. Los niños menores de 8 años deben mantenerse alejados del aparato, a menos que estén supervisados en todo momento. Supervise a los niños para asegurarse de que no jueguen con el aparato.

Este aparato puede ser utilizado por niños a partir de los 8 años, y por personas con capacidades físicas, sensoriales o mentales reducidas, o con falta de experiencia y conocimientos, siempre que se encuentren bajo supervisión o hayan sido instruidas sobre el uso seguro del aparato, y sean conscientes de los peligros que implica. Los niños no deben jugar con el aparato. La limpieza y el mantenimiento no deben ser realizados por niños, a menos que sean mayores de 8 años y estén supervisados.

Mantener el aparato y el cable fuera del alcance de los niños menores de 8 años.

- **ATENCIÓN:** cuando el aparato funciona en el modo combinado, solo puede ser utilizado por niños bajo la supervisión de un adulto, debido a que se generan altas temperaturas (solo para el modelo con función de grill)
- **ADVERTENCIA:** si la puerta o las juntas de la puerta están dañadas, no use el horno hasta que no sea reparado por una persona competente.
- **ADVERTENCIA:** es peligroso que alguien que no sea una persona competente realice cualquier operación de servicio o reparación que implique la retirada de la cubierta que protege de la exposición a la energía de microondas.
- **ADVERTENCIA:** no caliente líquidos y otros alimentos en recipientes cerrados herméticamente, ya que pueden explotar.
- Supervise a los niños para asegurarse de que no jueguen con el aparato.
- No quite las patas del horno ni bloquee las rendijas de ventilación.
- Use únicamente utensilios aptos para microondas.
- Supervise el horno cuando caliente alimentos en recipientes de plástico o papel, ya que podrían entrar en ignición.
- Si observa humo, apague o desconecte el electrodoméstico y mantenga la puerta cerrada para sofocar las llamas.
- Calentar bebidas en el microondas puede dar lugar a una ebullición eruptiva retardada. Por tanto, se debe tener cuidado al manipular el recipiente.
- Se debe remover o agitar el contenido de los biberones y potitos, y se debe comprobar la temperatura antes del consumo para evitar quemaduras.

- No deben calentarse huevos con cáscara y huevos duros enteros en un horno microondas, ya que pueden explotar, incluso una vez terminada la cocción.
- Al limpiar las superficies de la puerta, la junta de la puerta y la cavidad del horno, use solo jabones o detergentes suaves y no abrasivos, aplicándolos con una esponja o un paño suave.
- El horno debe limpiarse con regularidad y se deben eliminar los restos de comida.
- Si no mantiene la limpieza del horno podría deteriorarse la superficie, lo que podría afectar negativamente a la vida útil del aparato y posiblemente dar lugar a una situación peligrosa.
- Si el cable de alimentación está dañado, debe ser reemplazado por el fabricante, su agente de servicio o una persona con una cualificación similar para evitar cualquier peligro.
- No deje que el cable cuelgue del borde de la mesa o encimera.
- Para evitar situaciones peligrosas, no conecte este aparato a un interruptor temporizador externo ni a un sistema de control remoto separado.
- Nunca reemplace la bombilla que se encuentra dentro del horno. Su reemplazo debe ser llevado a cabo siempre por el servicio de Hisense.
- No limpie el aparato con limpiadores a vapor, limpiadores de alta presión, objetos afilados o productos de limpieza, esponjas o quitamanchas abrasivos.

A continuación, se enumeran algunas reglas y precauciones que deben cumplirse para asegurar el máximo rendimiento de este horno:

1. Siempre tenga la bandeja de vidrio, los brazos de los rodillos, el acoplamiento y el riel de los rodillos en su lugar cuando use el horno.
2. No use el horno para cualquier otra cosa que no sea la preparación de alimentos, como, por ejemplo, para secar ropa, papel u otros artículos, o para esterilización.
3. No ponga en funcionamiento el horno cuando esté vacío. Esto podría dañar el horno.
4. No utilice la cavidad del horno para almacenar ningún tipo de artículo, como papeles, libros de cocina, etc.
5. No cocine ningún alimento que esté rodeado por una membrana, como yemas de huevo, patatas, hígados de pollo, etc., sin antes pincharlos varias veces con un tenedor.
6. No introduzca objetos en las aberturas de la carcasa exterior.
7. No retire en ningún momento partes del horno como patas, acoplamiento, tornillos, etc.
8. No cocine alimentos directamente sobre la bandeja de vidrio. Coloque los alimentos dentro o sobre un utensilio de cocina adecuado antes de ponerlos en el horno.
IMPORTANTE: UTENSILIOS DE COCINA QUE NO DEBE USAR EN SU HORNO MICROONDAS
 - No utilice recipientes de metal ni fuentes con asas de metal.
 - No utilice ningún utensilio que tenga una decoración metálica.
 - No use precintos de alambre cubiertos de papel para cerrar bolsas de plástico.
 - No utilice platos de melamina, ya que contienen un material que absorbe la energía de microondas. Esto puede hacer que los platos se agrieten o se carbonicen y reducirá la velocidad de cocción.
 - No use vajilla Centura. El esmaltado no es apto para microondas. No se deben utilizar vasos con asa cerrada de Corelle Livingware.
 - No cocine en recipientes de abertura pequeña, como una botella de refresco o una de aceite, ya que pueden explotar si se calientan en un horno de microondas.
 - No utilice termómetros convencionales para carnes o dulces.
 - Existen termómetros específicos para cocinar con microondas que sí se pueden utilizar.
9. Los utensilios para microondas deben usarse respetando las instrucciones del fabricante.
10. No intente freír alimentos en este horno.
11. Recuerde que los hornos microondas solo calientan los líquidos que se encuentran dentro de un recipiente en lugar del recipiente en sí. Por lo tanto, aunque la tapa de un

recipiente no esté caliente al tacto cuando se retira del horno, recuerde que los alimentos o líquidos del interior emitirán vapor y/o salpicarán cuando se retire la tapa, al igual que lo harían en una cocción convencional.

12. Compruebe siempre la temperatura de los alimentos cocinados, especialmente si está calentando o cocinando alimentos o líquidos para bebés. Es aconsejable no consumir nunca alimentos o líquidos recién sacados del horno, es mejor dejarlos reposar durante unos minutos y removerlos para que el calor se distribuya de manera uniforme.
13. Los alimentos que contienen una mezcla de grasa y agua, como el caldo, deben permanecer entre 30 y 60 segundos en el horno después de apagarlo. Esto permitirá que la mezcla se asiente y evitará que burbujee al sumergir una cuchara o añadir un cubo de caldo en el alimento o el líquido.
14. Al preparar alimentos o líquidos, recuerde que algunos de ellos, como los postres, las mermeladas y la carne picada, se calientan muy rápidamente. No utilice recipientes de plástico para calentar o cocinar alimentos con alto contenido de grasa o azúcar.
15. Los utensilios de cocina pueden calentarse debido a la transferencia de calor desde los alimentos. Esto será más probable si ha cubierto la parte superior y las asas del utensilio con una envoltura de plástico. Puede que se necesiten agarradores para manipular el utensilio.
16. Para reducir el riesgo de incendio en el interior del horno:
 - a) No cocine excesivamente los alimentos. Vigile cuidadosamente el horno de microondas si ha colocado papel, plástico u otros materiales combustibles adentro para facilitar la cocción.
 - b) Retire los precintos de alambre de las bolsas antes de colocarlas en el horno.
 - c) Si los materiales que se encuentran dentro del horno entraran en ignición, mantenga la puerta del horno cerrada y apague el aparato usando el interruptor de pared o cortando la luz desde el cuadro de fusibles o disyuntores.

PANEL DE CONTROL

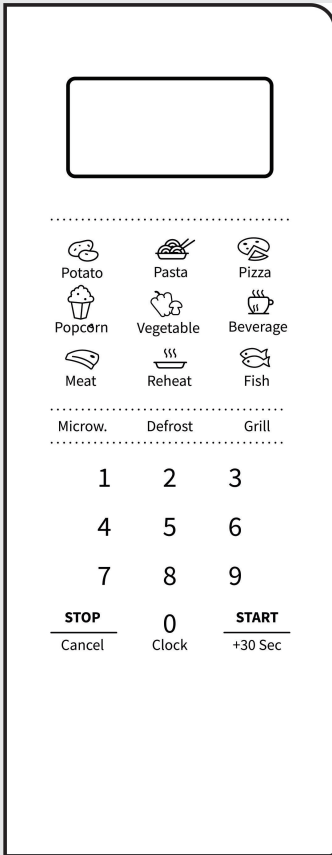

PANTALLA

Muestra el reloj, el tiempo de cocción y los ajustes.

DEFROST (DESCONGELAR)

Utilice esta tecla para descongelar los alimentos por tiempo y por peso MICROW.

(MICROONDAS)

Utilice esta tecla para seleccionar el nivel de potencia del microondas.

CLOCK (RELOJ)

Presione esta tecla durante 3 segundos para configurar el reloj.

Grill

Utilice esta tecla para seleccionar el nivel de potencia de la parrilla

ICONOS

Utilice estas teclas para establecer el tiempo y el peso de los alimentos y para elegir los programas del menú automático.

0 – 9

Utilice estas teclas para introducir el peso y el tiempo de cocción.

STOP/CANCEL (DETENER/CANCELAR)

Utilice esta tecla para descongelar alimentos por peso. Presione durante 3 segundos para activar el bloqueo infantil

START/+30 SEC (INICIAR/+30 SEGUNDOS)

Use este botón para iniciar rápidamente la cocción durante 30 segundos, para aumentar el tiempo de cocción en 30 segundos (por cada vez que la presione) o para confirmar los ajustes de cocción.

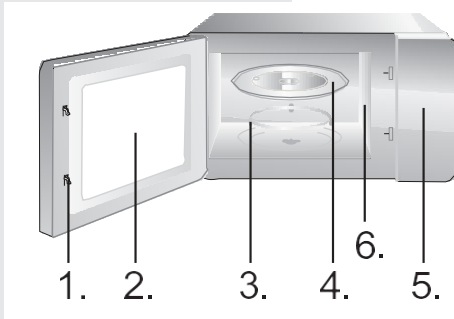

1. Sistema de bloqueo de seguridad de la puerta
2. Ventana del horno
3. Anillo giratorio
4. Bandeja de vidrio
5. Panel de control
6. Guía de ondas (no retire la placa de mica que cubre la guía de ondas)

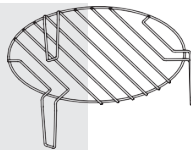

Rejilla (solo debe usarse para las funciones grill o combinada, y debe colocarse sobre la bandeja de vidrio)

INSTRUCCIONES DE USO

CLOCK (RELOJ)

Este horno cuenta con un reloj digital. Con el horno en modo de espera, puede configurar el reloj presionando la tecla «Clock» durante 3 segundos.

3. Presione las teclas numéricas (0-9) e introduzca la hora. Por ejemplo, para configurar la hora actual a las 12:30, debe pulsar «1», «2», «3», «0». La hora configurada debe estar en el rango de 1-24 y los minutos, entre 0-59.
4. Presione la tecla «Start» para completar la configuración del reloj. El signo «:» comenzará a parpadear. El reloj ya está configurado.

NOTA:

Asegúrese de haber configurado el reloj antes de usar el aparato.

GRILL

El grill dispone de tres modos: G, C-1 y C-2. Consisten en: grill, combinación 1 de grill y microondas, y combinación 2 de grill y microondas.

Presione la tecla «Grill» repetidamente, seleccione el modo que desee y luego presione el botón numérico 0~9 para ingresar el tiempo de cocción; el tiempo máximo que se puede ingresar es 99:99. Tras introducir el tiempo de cocción, presione la tecla «START/+ 30s» para comenzar. Escuchará un zumbido que le notificará que la operación ha finalizado.

G	Grill; el elemento térmico se encenderá durante el funcionamiento. Esto es aplicable para rollos de carne fina o cerdo, salchichas o alitas de pollo, ya que le permite obtener un buen tono tostado
C1	Cocción con combinación de grill y microondas.
C2	Cocción con combinación de grill y microondas.

NOTA:

En el modo de grill, todas las partes del horno, así como la rejilla y los recipientes de cocción, pueden alcanzar altas temperaturas. Tenga cuidado al retirar cualquier elemento del horno. Use agarradores de cocina o manoplas de horno gruesas para EVITAR QUEMADURAS.

MICROW. (MICROONDAS)

El horno dispone de cinco niveles de potencia: 100P, 80P, 50P, 30P y 10P. Presione la tecla «Microw.» repetidamente y seleccione la potencia de microondas que desee. Presione la tecla numérica 0~9 para indicar el tiempo de cocción; el tiempo máximo que se puede introducir es 99:99. Tras introducir el tiempo de cocción, presione la tecla «START/+ 30s» para comenzar. Escuchará un zumbido que le notificará que la operación ha finalizado.

NOTA:

Dispone de distintas potencias que se adecúan a la preparación de diferentes alimentos.

ALTA	potencia de salida del 100 %	para una cocción rápida y completa
M. alta	80 % de potencia de salida	para una cocción medio rápida
Med.	50 % de potencia de salida	para cocinar al vapor
M. baja	30 % de potencia de salida	para descongelar alimentos
BAJA	10 % de potencia de salida	para mantener caliente

COCCIÓN AUTOMÁTICA

Para preparar alimentos con el menú automático, solo debe indicar el tipo de alimento y su peso o cantidad. El horno le ayudará a determinar el nivel de potencia y el tiempo de cocción.

Por ejemplo, si desea cocinar 2 trozos de patata, debe seguir los siguientes pasos:

1. Presione la tecla «Potato» repetidamente para seleccionar el peso de su comida. Consulte la tabla del menú de cocción automática para obtener más información.
2. Presione la tecla «START» para confirmar su selección y comenzar a cocinar.

Menú	Pantalla	Peso
A1 Potato (patata)	250	250 g
	500	500 g
	750	750 g
A2 Pasta	50	50 g
	100	100 g
	150	150 g
A3 Pizza	200	200 g
	400	400 g
A4 Popcorn	100	100 g
A5 Verduras	200	200 g
	400	400 g
	600	600 g
A6 Beverage (bebidas)	1	250 ml
	2	500 ml
	3	750 ml
A7 Meat (carne)	200	200 g
	400	400 g
	600	600 g

A8 Fish (pes cado)	200	200 g
	400	400 g
	600	600 g

NOTA:

- Es posible que tenga que darles la vuelta a algunos alimentos durante la cocción, para asegurarse de que se cocinen y se doren de manera uniforme.
- La densidad y el grosor de los alimentos pueden influir en el tiempo de cocción.
- Los tiempos de cocción son solo guías aproximadas; adáptelos a los gustos y recetas de su preferencia.
- Utilice únicamente papel film y recipientes aptos para microondas. Perfore el papel film con un tenedor antes de cocinar.

DESCONGELACIÓN
POR PESO dEF1

Con este horno puede descongelar carnes, aves y marisco. El tiempo de descongelación y la potencia de funcionamiento se ajustarán automáticamente de acuerdo con el peso preestablecido. El peso del alimento a descongelar puede estar entre 100 g y 1500 g.

1. Presione la tecla para descongelamiento por peso; la pantalla mostrará «0».
2. Presione las teclas numéricas (0-9) para introducir el peso. Por ejemplo, si desea introducir un peso de 600 g, presione «6», «0», «0».
3. Presione la tecla «START» para confirmar su selección y comenzar a cocinar.

NOTA:

Durante el descongelamiento, el horno emitirá dos pitidos automáticos

cuando llegue a la mitad de proceso. Esto es para recordarle que dé la vuelta a los alimentos. Una vez hecho, cierre la puerta del horno y presione la tecla «START».

Los trozos grandes de alimentos pueden seguir congelados en el centro. Para lograr una descongelación uniforme, deles la vuelta de vez en cuando y pártalos en trozos más pequeños durante el proceso de descongelación.

Drene los líquidos que se generen durante la descongelación, ya que los jugos pueden calentarse y cocinar los alimentos.

DESCONGELAMIENTO POR TIEMPO DEF2

Este horno también le permite descongelar rápidamente sus alimentos.

1. Presione la tecla de descongelamiento por tiempo; la pantalla mostrará el signo «:».
2. Presione las teclas numéricas (0-9) para introducir el tiempo de descongelación. Por ejemplo, si desea establecer un tiempo de 5 minutos y 30 segundos, presione «5», «3», «0».
3. Presione la tecla «START» para confirmar su selección y comenzar a cocinar.

NOTA:

Los trozos grandes de alimentos pueden seguir congelados en el centro. Para lograr una descongelación uniforme, deles la vuelta de vez en cuando y pártalos en trozos más pequeños durante el proceso de descongelación.

Drene los líquidos que se generen durante la descongelación, ya que los jugos pueden calentarse y cocinar los alimentos.

INICIO RÁPIDO

Consejos para usar el horno

Utilice esta función para calentar o cocinar rápidamente (100 % de potencia de microondas) sus alimentos. En el modo de espera, presione la tecla «START»; el horno funcionará durante 30 segundos. Cada pulsación consecutiva de la tecla «START», añadirá 30 segundos al tiempo de funcionamiento.

NOTA:

Cada presión de la tecla «START» añadirá 30 segundos al tiempo de cocción en todos los programas, excepto el modo automático y el modo de descongelación automática.

BLOQUEO INFANTIL

Utilice esta función para bloquear el panel de control cuando lo esté limpiando o para que los niños no puedan usar el horno sin supervisión. Todos los botones se inutilizan en este modo.

- 1) Establecer bloqueo: presione la tecla «STOP» durante unos 3 segundos.
- 2) Cancelar bloqueo: presione la tecla «STOP» durante unos 3 segundos.

CUIDADO DE SU HORNO MICROONDAS

1. Apague el horno y retire el enchufe de la toma de corriente de la pared antes de limpiarlo.
2. Mantenga limpio el interior del horno. Cuando haya salpicaduras de alimentos o líquidos derramados adheridos a las paredes del horno, límpielo con un paño húmedo. No se recomienda el uso de detergentes fuertes o abrasivos.
3. La superficie exterior del horno debe limpiarse con un paño húmedo. Para evitar daños en las piezas funcionales que se encuentran dentro del horno, evite que el agua se filtre por las aberturas de ventilación.
4. No permita que el panel de control se moje. Limpie con un paño suave y húmedo. No utilice detergentes, abrasivos ni limpiadores en aerosol en el panel de control.
5. Si se acumula vapor dentro o alrededor de la puerta del horno, límpielo con un paño suave. Esto puede ocurrir cuando el horno microondas funciona en condiciones de alta humedad y de ninguna manera indica un mal funcionamiento del electrodoméstico.
6. En ocasiones será necesario quitar la bandeja de vidrio para limpiarla. Lave la bandeja con agua tibia jabonosa o en el lavavajillas.
7. Debe limpiar regularmente el anillo giratorio y la base del interior del horno para evitar un ruido excesivo. Simplemente limpie la superficie inferior del horno con un detergente suave, agua o limpiacristales y séquela. El anillo de rodillos se puede lavar con agua jabonosa suave o en el lavavajillas. Los vapores de cocción se acumulan tras un uso repetido, pero de ninguna manera afectan a la superficie inferior o las ruedas del anillo giratorio. Cuando retire el anillo giratorio de la base interior para limpiarlo, asegúrese de volver a colocarlo en la posición correcta.
8. Elimine los olores de su horno colocando una taza de agua con el zumo y la piel de un limón en un recipiente hondo apto para microondas. Encienda el microondas durante 5 minutos, límpielo bien y séquelo con un paño suave.

MEDIOAMBIENTE

Cuando finalice la vida útil de este aparato, no lo deseche junto con el resto de sus residuos domésticos; llévelo a un punto de recogida oficial para su reciclaje. De esta forma, ayudará a proteger el medio ambiente.

MONTAJE DEL HORNO MICROONDAS

INSTALACIÓN

1. Asegúrese de retirar todos los materiales de embalaje del interior de la puerta.
2. Revise el horno después de desembalarlo para detectar cualquier daño visible, como, por ejemplo:
 - Puerta desalineada
 - Puerta dañada
 - Abolladuras o agujeros en la ventana de la puerta y la pantalla
 - Abolladuras en el interiorSi observa alguno de estos problemas, NO use el horno.
3. Este horno microondas pesa 10.3 kg; debe colocarlo sobre una superficie horizontal lo suficientemente resistente para soportar este peso.
4. Coloque el horno en un lugar donde no esté expuesto a altas temperaturas o al vapor.
5. NO coloque nada encima del horno.
6. Mantenga el horno a una distancia mínima de 20 cm de ambas paredes laterales y de 30 cm de la pared superior para garantizar una correcta ventilación.
7. NO retire el eje motriz del plato giratorio.
8. Al igual que con cualquier electrodoméstico, es necesario supervisar constantemente en caso de que sea utilizado por niños.
9. Asegúrese de que la toma de CA quede fácilmente accesible para poder desenchufar rápidamente en caso de emergencia. De lo contrario, debería ser posible desconectar el electrodoméstico mediante un interruptor de circuito. En este caso, se debe tener en cuenta lo dispuesto por las normas de seguridad eléctrica existentes.
El producto debe instalarse correctamente en una toma de CA monofásica (230 V/50 Hz) con conexión a tierra.
¡ADVERTENCIA! ESTE APARATO DEBE ESTAR CONECTADO A TIERRA.
10. Este horno requiere una potencia de entrada de 1,1 kVA. Se sugiere consultar con un agente del servicio técnico al instalarlo.

PRECAUCIÓN: este horno está protegido internamente por un fusible de 250 V y 8 amperios.

ESPECIFICACION

Consumo de energía	220-240 V ~50 Hz, 1100 W
Potencia de salida.....	700 W
Frecuencia de funcionamiento	2450 MHz
Dimensiones exteriores	454.5 x 261 x 353 mm
Capacidad del horno	20 litros
Peso sin embalar.....	Aprox. 10,3 kg
Nivel de ruido	Lc < 55 dB (A)



Este aparato está etiquetado de acuerdo con la Directiva europea 2012/19/UE sobre Residuos de aparatos eléctricos y electrónicos (RAEE). Esta directriz es el marco de validez europea de recogida y reciclaje de residuos de aparatos eléctricos y electrónicos.

DIMENSIONES PARA EL MONTAJE

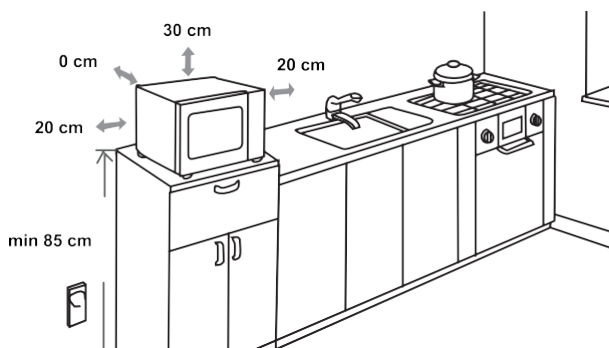

INTERFERENCIAS DE RADIO

El horno microondas puede provocar interferencias en su radio, televisor o equipo similar. En caso de que se produzcan interferencias, puede eliminarlas o reducir las mediante los siguientes procedimientos.

- Limpie la superficie de la puerta y las juntas del horno.
- Coloque la radio, el televisor o el dispositivo lo más lejos posible del horno microondas.
- Use una antena correctamente instalada en la radio, el televisor o el dispositivo para poder obtener una buena recepción de la señal.

NOS RESERVAMOS EL DERECHO DE REALIZAR CUALQUIER TIPO DE MODIFICACIÓN QUE NO AFECTE A LA FUNCIONALIDAD DEL APARATO.

ANTES DE LLAMAR AL SERVICIO TÉCNICO

1. Si el horno no funciona en absoluto, no aparece información en la pantalla o la pantalla desaparece:
 - a) Compruebe que el horno esté enchufado de forma segura. Si no es así, retire el enchufe del tomacorriente, espere 10 segundos y vuelva a enchufarlo de manera segura.
 - b) Revise las instalaciones para ver si hay un fusible fundido en el circuito o si el disyuntor principal se ha disparado. Si estos elementos funcionan correctamente, compruebe el funcionamiento del enchufe con otro aparato.

2. Si la potencia de microondas no funciona:
 - c) Compruebe si el temporizador está configurado.
 - d) Asegúrese de que la puerta esté bien cerrada de modo que active los enclavamientos de seguridad. De no ser así, la energía de microondas no fluirá dentro del horno.

Si ninguno de los pasos anteriores soluciona el problema, póngase en contacto con el agente de servicio autorizado más cercano.

Aparato de uso doméstico para calentar alimentos y bebidas mediante energía electromagnética. Solo para uso en interiores.

GARANTÍA Y SERVICIO

Si desea obtener más información o tiene algún problema con su producto, póngase en contacto con el centro de atención al cliente de Hisense de su país (encontrará el número de teléfono en el folleto de la garantía internacional). Si no hay un centro de atención al cliente en su país, diríjase a su distribuidor Hisense local o póngase en contacto con el departamento de servicio técnico de electrodomésticos Hisense.

¡Solo para uso personal!

LE DESEAMOS QUE DISFRUTE DE SU ELECTRODOMÉSTICO

Hisense