

## Serie 2, Campana decorativa de pared, 90 cm, Cristal negro DWB96BC60



### Accesorios opcionales

DWZ0DX0U0 : Kit recirc. tradicional  
DWZ0XX0J0 : Kit recirc. regenerativo  
DWZ1DX1I4 : Set de recirculacion alta eficiencia  
DWZ1DX1I6 : Set recirc. Alta eficiencia Antipolen  
DZZ0XX0P0 : Filtro recirc. Regenerativo (repuesto)

## Campana decorativa de pared: diseño propio y diferencial para tu cocina.

- Alta potencia de extracción que permite conseguir una buena extracción del aire y una mejor calidad del mismo en la cocina de manera rápida.
- **Alto nivel de filtración de grasa:** retienen el 85 de grasa del aire de la cocina
- Los filtros antigrasa se encargan de retener la mayor cantidad de grasa y partículas que hay en el aire, garantizando de esta manera el mejor rendimiento de la campana. Aptos para lavar en el lavavajillas.
- **Iluminación LED:** la iluminación de bajo consumo proporciona una buena iluminación blanca para la zona de cocción.
- La campana viene prearada para conexión con salida al exterior. Tiene también la opción de instalarla en recirculación adquiriendo su accesorio correspondiente. Un mismo producto y dos soluciones posibles.

### Datos técnicos

Longitud del cable de alimentación eléctrica : 130 cm  
Altura del conducto decorativo : 583-912/583-1022 mm  
Altura del producto : 635-965/635-1075 mm  
Dist mín resp zonas cocc eléct : 550 mm  
Dist mín resp zonas cocc gas : 650 mm  
Tipo de control : Mecánico  
Número de niveles de extracción : 3  
Máxima extracción de aire : 619 m<sup>3</sup>/h  
Máxima extracción de aire en recirculación : 422 m<sup>3</sup>/h  
Número de lámparas : 2  
Nivel de contaminación acústica : 70 dB(A) re 1 pW  
Diámetro de la salida de aire : 120 / 150 mm  
Material del filtro antigrasa : Aluminio lavable  
Código EAN : 4242005355051  
Potencia de conexión : 220 W  
Intensidad corriente eléctrica : 10 A  
Tensión : 220-240 V  
Frecuencia : 50; 60 Hz  
Tipo de enchufe : Schuko con conexión a tierra  
Tipo de instalación : Montaje en pared



4 242005 355051

## **Serie 2, Campana decorativa de pared, 90 cm, Cristal negro DWB96BC60**

### **Campana decorativa de pared: diseño propio y diferencial para tu cocina.**

---

- Clase de eficiencia energética B (dentro del rango A+++ a D).
- Eficiencia del filtro antigrasa: B
- Capacidad máxima de extracción según UNE/EN 61591: 619 m<sup>3</sup>/h
- Potencia de extracción en nivel 3: 619 m<sup>3</sup>/h
- Potencia sonora en nivel 3: 70 dB(A)
- Teclas para seleccionar el nivel de potencia de extracción, iluminación, encender o apagar el funcionamiento de la campana
- 3 potencias de extracción
- Motor de doble turbina de alto rendimiento
- Iluminación LED
- Filtros lavables en el lavavajillas
- Para instalación en recirculación necesario kit de recirculación o filtro de carbón activo (accesorio).
- Válvula antirretorno incluida
- Dimensiones del aparato (ancho x fondo): 900 x 500 mm

**Serie 2, Campana decorativa de pared, 90 cm, Cristal negro DWB96BC60**

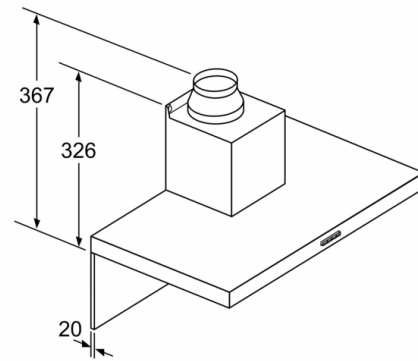
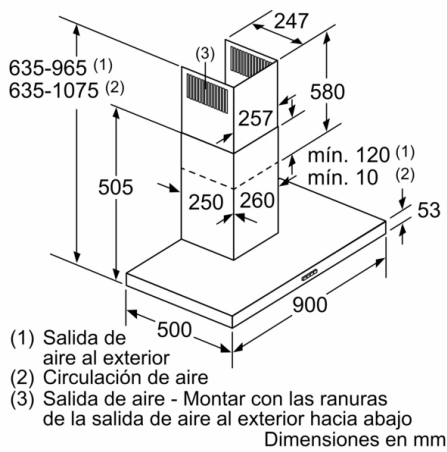

Si se usa una pared trasera, se debe tener en cuenta el diseño del aparato.

Dimensiones en mm

